

МІНІСТЕРСТВО ОСВІТИ І НАУКИ УКРАЇНИ
УМАНСЬКИЙ ДЕРЖАВНИЙ ПЕДАГОГІЧНИЙ УНІВЕРСИТЕТ
ІМЕНІ ПАВЛА ТИЧИНИ

ОСВІТНЬО-ПРОФЕСІЙНА ПРОГРАМА

першого рівня вищої освіти (бакалавр)

за спеціальністю 016 Спеціальна освіта (логопедія)

галузі знань 01 Освіта

Освітня програма: Спеціальна освіта. Фізична реабілітація

Кваліфікація: Вчитель-дефектолог. Асистент вчителя загальноосвітнього навчального закладу з інклюзивним та інтегрованим навчанням. Фахівець з фізичної реабілітації

ЗАТВЕРДЖЕНО ВЧЕНОЮ РАДОЮ

Голова вченої ради _____

(протокол № 1 від «29» серпня 2017р.)

Освітня програма вводиться в дію з 1.09.2017 р.

Ректор проф. Безлюдний О. І. _____

(наказ № 1762 від «31» серпня 2017р.)

м. Умань, 2017 р.

Лист погодження
Освітньо-професійної програми

ПЕРЕДМОВА

Розроблено робочою групою у складі:

1. Малишевська І. А.
2. Демченко І. І.
3. Супрун М. О.

1. Профіль освітньої програми зі спеціальності 016 Спеціальна освіта

1– Загальна інформація	
Повна назва навчального закладу та структурного підрозділу	Уманський державний педагогічний університет імені Павла Тичини, кафедра дошкільної освіти. Кафедра дошкільної освіти.
Ступінь вищої освіти та назва кваліфікації мовою оригіналу	Бакалавр Професійна кваліфікація: Асистент вчителя загальноосвітнього навчального закладу з інклюзивним та інтегрованим навчанням. Фахівець з фізичної реабілітації
Офіційна назва освітньої програми	Спеціальна освіта (логопедія). Фізична реабілітація
Тип диплому та обсяг освітньої програми	Диплом бакалавра одиничний, 240 кредитів ЄКТС, термін навчання 3 р. 10 міс.
Наявність акредитації	Відповідно до рішення Акредитаційної комісії від 3 червня 2014 р. протокол № 109 (наказ МОН України від 11.06.2014 № 2323л) з наряду (спеціальності) 0101 Педагогічна освіта 6.01010101 Дошкільна освіта визнано акредитованим за II рівнем. Термін дії сертифіката до 1 липня 2019 р.
Цикл / рівень	Перший рівень
Передумови	Наявність повної середньої освіти
Мова викладання	українська
Термін дії освітньої програми	3 р. 10 міс.
Інтернет-адреса постійного опису освітньої програми	fdo.udpu.org.ua /
2 – Мета освітньої програми	
Набуття академічної та професійної кваліфікації дефектолога, фахівця з фізичної реабілітації, асистента вчителя загальноосвітнього навчального закладу з інклюзивним та інтегрованим навчанням.	
3 – Характеристика освітньої програми	
Предметна область (галузь знань, спеціальність, спеціалізація (за наявності))	Обов'язкові дисципліни I. Цикл загальної підготовки – 47 кредитів. 1.1. Гуманітарна підготовка – 21 кредит. 1.2. Фундаментальна підготовка – 26 кредитів II. Цикл професійної підготовки – 100 кредити. 2.1. Психолого-педагогічна підготовка – 44 кредитів. 2.2. Науково-предметна підготовка – 56 кредитів. Дисципліни вільного вибору студента – 60 кредитів Дисципліни спеціалізації «Фізична реабілітація» - 60 кредитів Практична підготовка – 27 кредитів Атестація – 6 кредитів
Орієнтація освітньої програми	Набуття методик навчання і виховання дітей з особливими освітніми потребами в загальноосвітніх і дошкільних навчальних закладах загального та спеціального призначення.
Основний фокус освітньої програми та спеціалізації	Способи організації практичної та теоретичної діяльності учасників освітнього процесу, зумовлені закономірностями та особливостями спеціальної освіти.
Особливості програми	Програма спрямована на розвиток психолого-педагогічних і фахових компетенцій у ході навчальної та виробничої педагогічних практик і науково-дослідної підготовки (виконання курсової і випускної кваліфікаційної роботи).

4 – Придатність випускників до працевлаштування та подальшого навчання	
Придатність до працевлаштування	Сфера працевлаштування – спеціальний дошкільний навчальний заклад; загальноосвітній дошкільний навчальний заклад загального призначення (логопедичні групи); спеціальна загальноосвітня школа; загальноосвітня школа загального призначення з інклюзивним та інтегрованим навчанням; соціально-реабілітаційний центр, навчально-реабілітаційний центр; психолого-медико-педагогічні консультації різних рівнів, соціально-реабілітаційні центри та установи.
Подальше навчання	Продовження навчання на другому рівні вищої освіти. Набуття кваліфікації за іншими предметними спеціалізаціями в системі післядипломної освіти. Допуск до професії – наявність академічної і професійної кваліфікації, підтверджена документом про вищу освіту.
5 – Викладання та оцінювання	
Викладання та навчання	Комбінація лекцій, лабораторних, практичних та семінарських занять, виконання індивідуальних науково-дослідних завдань, самостійна робота.
Оцінювання	Іспити, заліки, практика, курсові роботи, захист кваліфікаційної роботи. Атестація здійснюється у формі захисту кваліфікаційної роботи на здобуття освітнього ступеня «бакалавр» або здачі кваліфікаційного екзамену з психолого-педагогічних та фахових дисциплін спеціальності «Спеціальна освіта». Випускний екзамен зі спеціалізації «Фізична реабілітація»: фізична реабілітація.
6 – Програмні компетентності	
Інтегральна компетентність	Здатність самостійно і комплексно розв'язувати складні спеціалізовані завдання та практичні проблеми в галузі спеціальної освіти, навчання і виховання дітей із вадами психофізичного розвитку із застосуванням теорії і методики спеціальної освіти в системі загальноосвітнього навчального закладу з інклюзивним та інтегрованим навчанням.
Загальні компетентності (ЗК)	ЗК-1. Здатність генерувати нові ідеї (креативність). ЗК-2. Здатність до використання відповідного фахового рівня у професійній діяльності. Здатність до використання інформаційних і комунікаційних технологій. ЗК-3. Здатність до вирішення проблем інноваційного характеру. Здатність до навчання та оволодіння сучасними знаннями упродовж життя. ЗК-4. Здатність до пошуку, опрацюванню та узагальненню професійної та науково-технічної інформації. ЗК-5. Здатність до презентації власних і колективних результатів професійної та науково-дослідної діяльності. ЗК-6. Здатність до професійного спілкування

	<p>державною та іноземною мовами. Здатність до самоаналізу, самооцінки, самокритичності, самореалізації та самовдосконалення.</p> <p>ЗК-7. Здатність до системного мислення, аналізу та синтезу з метою виявлення професійних проблем та розробки способів їх розв'язання. Здатність забезпечувати необхідний рівень охорони праці при вирішенні професійних завдань.</p> <p>ЗК-8. Здатність застосовувати знання у практичних ситуаціях. Здатність інтегруватися до сучасного професійного середовища.</p> <p>ЗК-9. Здатність працювати в команді й уміння виявляти міжособистісну взаємодію (комунікабельність). Здатність проводити дослідження на сучасному рівні.</p> <p>ЗК-10. Здатність соціально, відповідально та свідомо мотивувати людей, рухатися до спільної мети. Здатність спілкуватися і діяти на основі етичних міркувань (мотивів).</p> <p>ЗК-11. Здатність цінувати та поважати різноманітність та мультикультурність, усвідомлювати гендерні і соціальні проблеми.</p>
<p>Фахові компетентності (ФК)</p>	<p>ФК-1. Здатність аналізувати та узагальнювати результати діагностики та використовувати їх у подальшій професійній діяльності.</p> <p>ФК-2. Здатність визначати ступінь, особливості розладу дитини, структурні складові порушення.</p> <p>ФК-3. Здатність доцільно застосовувати сучасні педагогічні технології корекційно-розвивального навчання й виховання дітей, добирати способи реалізації мети і завдань освітнього процесу.</p> <p>ФК-4. Здатність забезпечувати педагогіку співробітництва між дітьми, вихователями та батьками на правовій і демократичній основі.</p> <p>ФК-5. Здатність використовувати різноманітні методики роботи з дітьми з особливими освітніми потребами.</p> <p>ФК-6. Здатність вирішувати фахові проблеми у процесі професійної діяльності дефектолога (логопеда) у роботі із дітьми з особливими освітніми потребами.</p> <p>ФК-7. Здатність до аналізу специфічних проблем психофізичного розвитку дитини.</p> <p>ФК-8. Здатність до визначення перспектив розвитку дітей з різними формами порушень та можливостей їх психосоціальної реабілітації.</p>

	<p>ФК-9. Здатність застосовувати набуті знання та практичні навички для аналізу принципів, методів і змісту педагогічної роботи щодо навчання, виховання та розвитку особистості дитини з порушеннями психофізичного розвитку.</p> <p>ФК-10. Здатність майбутніх вчителів-логопедів до ефективної діяльності в умовах інклюзивного навчання.</p> <p>ФК-11. Здатність планувати й проводити навчальні та виховні заняття з урахуванням потреб, інтересів і можливостей дітей з особливими освітніми потребами.</p> <p>ФК-12. Здатність сприяти соціальній реабілітації та адаптації, профорієнтації дітей з особливими освітніми потребами.</p> <p>ФК-13. Здатність здійснювати навчальну, виховну, корекційну, компенсаційну, реабілітаційну роботу з дітьми, які мають порушення мовлення.</p> <p>ФК-14. Здатність постійно підвищувати власний професійний рівень, педагогічну майстерність, загальну культуру.</p>
--	---

7 – Програмні результати навчання

	<p>ПРН-1. Знання основних принципів професійного спілкування українською мовою, принципів і засобів офіційно-ділового мовлення.</p> <p>ПРН-2. Володіння знаннями з філософії як світогляду людини, або сукупності поглядів на світ у цілому та ставлення людини до цього світу, в розумінні онтологічних, гносеологічних, аксіологічних і соціальних проблем буття.</p> <p>ПРН-3. Здібність до логічного мислення, самостійного аналізу складних явищ суспільного життя, уміння пов'язувати загально філософські проблеми з розв'язанням завдань економічної теорії і практики.</p> <p>ПРН-4. Знання сутності, історії, теорії і методології політології як науки; об'єкт, предмет і метод політичної науки взагалі та української зокрема, чітко оперувати і володіти її понятійно-категоріальним апаратом.</p> <p>ПРН-5. Знання про соціальну систему суспільства, розуміння сутності соціального життя та соціальної структури суспільства, а також навичок аналізу соціальних явищ і процесів.</p> <p>ПРН-6. Знання основних принципів формування безпечної життєдіяльності людини, закономірностей</p>
--	---

виникнення і розвитку небезпек, їх властивостей, вплив на здоров'я та життя людини, основні положення з організації охорони праці.

ПРН-7. Розуміння ролі фізичної культури в розвитку особистості і підготуванню її до професійної діяльності, мотиваційно-ціннісного ставлення до фізичної культури, установа на здоровий спосіб життя, фізичне вдосконалення і самовиховання, потреби в регулярних заняттях фізичними вправами і спортом.

ПРН-8. Знання основних положень теорії інформаційних технологій у загальній та професійній освіті людини, їх вплив на науково-технічний та соціально-економічний розвиток суспільства.

ПРН-9. Знання загальних закономірностей виховання, навчання та розвитку школяра; мету, зміст, принципи, методи, форми організації навчання та виховання. Знання основних категорій, принципів та місця психології в системі наук.

ПРН-10. Знання теоретичних основ дитячої творчості, природи творчих здібностей та способів їх розвитку; структуру творчого процесу; етапність творчої діяльності дітей.

ПРН-11. Теоретичні знання про загальні положення інклюзивної освіти в Україні, теоретико-методологічні та нормативно-правові засади інклюзивної освіти.

ПРН-12. Здатність володіти основними формами мовленнєвого етикету для професійного спілкування. Здатність ведення ділової документації українською мовою, оформлення основних зразків ділових паперів.

ПРН-13. Здатність володіти науковими принципами сучасного правопису і використовувати їх у процесі професійного спілкування.

ПРН-14. Здатність аналізувати й оцінювати явища політичного розвитку українського суспільства в контексті світової історії. Вміння зіставляти історичні процеси з епохами, застосовувати набуті знання для прогнозування суспільних процесів; формування свідомості громадянина України.

ПРН-15. Уміння практичного володіння іноземною мовою в різних видах мовленнєвої діяльності в обсязі тематики, зумовленої професійними потребами.

	<p>ПРН-16. Здатність користування усним монологічним та діалогічним мовленням у межах побутової, суспільно-політичної, загальноекономічної та фахової тематики.</p> <p>ПРН-17. Здатність володіти основними підходами до розуміння культурології, загальні відомості культурно-історичного процесу, розвитку та занепаду світових цивілізацій та їх культур, характерні риси сучасної світової та української культури.</p> <p>ПРН-18. Здатність проводити творчий науковий пошук шляхів удосконалення процесу навчання засобами інформаційних технологій; підвищувати ефективність використання інформаційних технологій у навчальному процесі; вільно володіти програмними засобами загального та спеціального призначення; застосовувати програмні продукти навчального призначення; вільно працювати у мережі Internet.</p> <p>ПРН-19. Вміння педагогічно осмислювати та реалізовувати процес розвитку виховання, навчання школяра та забезпечувати творчий підхід до педагогічної діяльності.</p> <p>ПРН-20. Вміння аналізувати вітчизняні та зарубіжні психологічні концепції, простежувати головні тенденції розвитку сучасної психології, застосовувати методи і методики психологічного вивчення особистості, груп.</p> <p>ПРН-21. Вміння генерувати нестандартні ідеї, використовуючи асоціації, комбінування, методи активізації творчості, алгоритми та спеціальні прийоми технології творчості, у процесі розв'язання професійних завдань: застосовувати у своїй роботі досвід творчої діяльності інших, організовувати творчу діяльність з дітьми, формувати власний стиль професійної діяльності.</p>
8 – Ресурсне забезпечення реалізації програми	
Кадрове забезпечення	<p>До реалізації програми залучаються науково-педагогічні працівники з науковими ступенями та/або вченими званнями, а також висококваліфіковані спеціалісти.</p> <p>З метою підвищення фахового рівня всі науково-педагогічні працівники один раз на п'ять років проходять стажування, у т.ч. закордонні.</p>
Матеріально-технічне забезпечення	<p>Наявна матеріально-технічна база, що забезпечує проведення всіх видів лабораторної, практичної, дисциплінарної та міждисциплінарної підготовки та науково-дослідної роботи студентів. Обладнаний комп'ютерний клас.</p>

Інформаційне та навчально- методичне забезпечення	<ul style="list-style-type: none"> – необмежений доступ до мережі Інтернет; – наукова бібліотека, читальні зали; – віртуальне навчальне середовище Moodle; – навчальні і робочі плани; – графіки навчального процесу; – навчально-методичні комплекси дисциплін; – навчальні та робочі програми дисциплін; – дидактичні матеріали для самостійної та індивідуальної роботи студентів з дисциплін; – програми практик; – методичні вказівки щодо виконання курсових проєктів(робіт), дипломних проєктів (робіт); – критерії оцінювання рівня підготовки; – пакети комплексних контрольних робіт.
9 – Академічна мобільність	
Національна кредитна мобільність	<p>На основі двосторонніх договорів між УДПУ імені Павла Тичини та університетами України. Допускаються індивідуальні угоди про академічну мобільність для навчання та проведення досліджень в університетах та наукових установах України. До керівництва науковою роботою здобувачів можуть бути залучені провідні фахівців університетів України на умовах індивідуальних договорів. Кредити, отримані в інших університетах України, перезараховуються відповідно до довідки про академічну мобільність.</p>
Міжнародна кредитна мобільність	<ul style="list-style-type: none"> – Угода про співробітництво 2014-2021 з Державною вищою професійною школою імені Я. А. Коменського у Лешно (Польща). – Угода про співробітництво 04.05.2010 (безстрокова) з Вищою державною школою професійної освіти у Гнезно (Польща). <p>Угода про співробітництво, науковий обмін 2015 – 2016, 2016 –2017. з Університетом Порто (Португалія). Співпраця за договором Erasmus +.</p>
Навчання іноземних здобувачів вищої освіти	<p>можливе на загальних умовах</p>

2. Перелік компонент освітньо-професійної / наукової програми та їх логічна послідовність

Код н/д	Компоненти освітньої програми (навчальні дисципліни, курсові проекти(роботи), практики, кваліфікаційна робота)	Кількість кредитів / год.	Форма підсумкового контролю
1	2	3	4
Обов'язкові компоненти ОП			
I	Цикл загальної підготовки	47/1410	
1.1.	Гуманітарна підготовка	21 / 630	
OK1	Українська мова за професійним спрямуванням	3 / 90	екзамен
OK2	Історія та культура України	3 / 90	екзамен
OK3	Філософія	3 / 90	залік
OK4	Політична та соціологічна науки	3 / 90	екзамен
OK5	Іноземна мова	6 / 180	екзамен
OK6	Українознавство	3 / 90	залік
1.2.	Фундаментальна підготовка	26 / 780	
OK7	Охорона праці та безпека життєдіяльності	3 / 90	залік
OK8	Фізичне виховання	3 / 90	залік
OK9	Інформаційно-комунікаційні технології в галузі «Освіта»	3 / 90	залік
OK10	Основи дефектології та логопедії	5 / 150	екзамен
OK11	Основи інклюзивної освіти	3 / 90	екзамен
OK12	Основи наукових досліджень	3 / 90	залік
OK13	Історія педагогіки	3 / 90	екзамен
OK14	Корекційна психопедагогіка	3 / 90	екзамен
OK15	Основи екології та природознавства	3 / 90	залік
II	Цикл професійної підготовки	100 / 3000	
2.1	Психолого-педагогічна підготовка	44 / 1320	
OK16	Педагогіка загальна	4 / 120	екзамен
OK17	Психологія загальна	4 / 120	екзамен
OK18	Психологія творчості	3 / 90	екзамен
OK19	Педагогічна творчість	3 / 90	екзамен
OK20	Теорія і методика діяльності гувернера з дітьми з/без особливих освітніх потреб	3 / 90	екзамен
OK21	Психолого-педагогічні основи корекційної-виховної роботи	3 / 90	екзамен
OK22	Вступ до спеціальності «Спеціальна освіта» і педагогічна деонтологія	3 / 90	залік
OK23	Спецпедагогіка з історією	3 / 90	екзамен
OK24	Мовленнєві сенсорні системи та їх порушення	3 / 90	екзамен
OK25	Професійна діяльність асистента вчителя в інклюзивному класі	3 / 90	екзамен
OK26	Сімейне виховання дітей із психофізичними порушеннями	3 / 90	залік
OK27	Клініка інтелектуальних порушень	3 / 90	екзамен
OK28	Невропатологія та неврологічні основи логопедії	3 / 90	екзамен
OK29	Анатомія, фізіологія і патологія органів слуху і мовлення	3 / 90	екзамен
2.2	Науково-предметна підготовка	56 / 1680	
OK30	Теорія і методика виховання дітей з вадами мовлення	3 / 90	екзамен
OK31	Спеціальна дошкільна педагогіка	3 / 90	залік

ОК32	Основи теорії гендерного виховання дітей	3 / 90	екзамен
ОК33	Спецметодика розвитку мовлення	3 / 90	залік
ОК34	Спецметодика фізичного виховання	3 / 90	екзамен
ОК35	Спецметодика формування елементарних математичних уявлень	3 / 90	залік
ОК36	Спецметодика початкового навчання мови	3 / 90	екзамен
ОК37	Спецметодика математики з основами математики	3 / 90	залік
ОК38	Спецметодика «Я і Україна»	3 / 90	екзамен
ОК39	Методи відбору у спеціальні заклади для дітей з тяжкими порушеннями мовлення	3 / 90	екзамен
ОК40	Ігри в логопедичній роботі	3 / 90	залік
ОК41	Спецметодика образотворчого мистецтва	3 / 90	екзамен
ОК42	Теорія та методика валеологічної освіти дітей з/без особливих освітніх потреб	3 / 90	екзамен
ОК43	Диференційоване викладання в інклюзивному класі	3 / 90	екзамен
ОК44	Фізична реабілітація осіб з вадами мовлення	3 / 90	залік
ОК45	Гігієна дітей і підлітків в системі корекційної освіти з основами генетики	3 / 90	залік
ОК46	Арт-терапія в освіті та соціальній сфері	3 / 90	екзамен
ОК47	Трудове навчання з методиками	3 / 90	залік
ОК48	Курсова робота з спецпедагогіки, спецпсихології та методик спеціальної освіти*	1/30	
ОК49	Курсова робота з психолого-педагогічних дисциплін та методик спеціальної освіти*	1/30	
Вибіркові компоненти ОП			
Вибірковий блок 1			
ВБ 1.1	Робота з сім'єю з особливими освітніми потребами	6 / 180	екзамен
ВБ 1.2	Організація навчальної діяльності дітей з особливими потребами у спеціальних закладах	6 / 180	екзамен
ВБ 1.3	Біохімія та біохімія спорту	6 / 180	залік
ВБ 1.4	Адаптивне фізичне виховання	6 / 180	залік
ВБ 1.5	Організація діяльності реабілітаційних закладів	6 / 180	залік
ВБ 1.6	Фізична реабілітація у педіатрії	6 / 180	залік
ВБ 1.7	Основи психотренінгу осіб з ТМП	6 / 180	залік
ВБ 1.8	Сучасні системи фізичної реабілітації	6 / 180	екзамен
ВБ 1.9	Лікувальна фізкультура та масаж	6 / 180	екзамен
ВБ 1.10	Теорія та технології оздоровчо-рекреаційної рухової активності	6 / 180	залік
Вибірковий блок 2			
ВБ 2.1	Методика проведення занять з народознавства	6 / 180	екзамен
ВБ 2.2	Зарубіжна педагогіка	6 / 180	екзамен
ВБ 2.3	Методика навчання дітей української мови в ДНЗ з російськомовним режимом	6 / 180	залік
ВБ 2.4	Актуальні проблеми правового виховання дітей дошкільного віку	6 / 180	залік
ВБ 2.5	Педагогічна майстерність	6 / 180	залік
ВБ 2.6	Виховання дітей з особливими потребами	6 / 180	залік
ВБ 2.7	Моніторинг якості дошкільної освіти	6 / 180	залік
ВБ 2.8	Соціально-педагогічний супровід сім'ї	6 / 180	екзамен
ВБ 2.9	Теоретико-методичні засади виховання дітей-ндиго	6 / 180	екзамен
ВБ 2.10	Екокультура особистості	6 / 180	залік
Загальний обсяг вибірових компонент:		60 / 1800	
ЗАГАЛЬНИЙ ОБСЯГ ОСВІТНЬОЇ ПРОГРАМИ		240 / 7200	

2.2. Структурно-логічна схема ОП

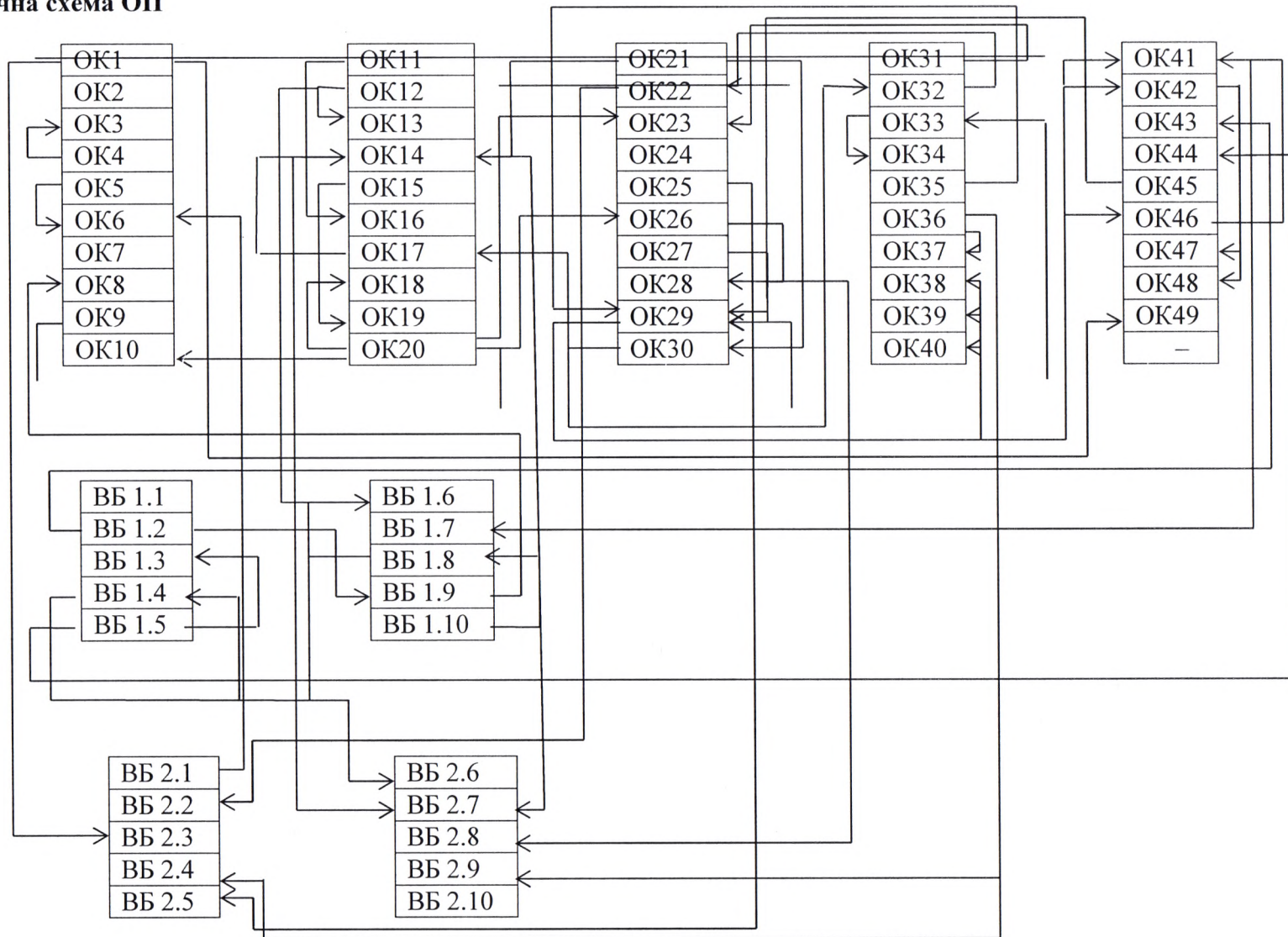

3. Форма атестації здобувачів вищої освіти

Атестація випускників освітньої програми спеціальності 016 «Спеціальна освіта» проводиться у формі захисту кваліфікаційної випускної роботи або комплексного кваліфікаційного іспиту з спеціальної психології та психолого-педагогічних основ корекційно-виховної роботи та завершується видачею документу встановленого зразка про присудження йому ступеня бакалавра із присвоєнням кваліфікації: Вчитель-дефектолог. Асистент вчителя загальноосвітнього навчального закладу з інклюзивним та інтегрованим навчанням. Фахівець з фізичної реабілітації Атестація здійснюється відкрито і публічно.

4. Матриця відповідності програмних компетентностей компонентам освітньої програми (див. дод.)

5. Матриця забезпечення програмних результатів навчання (ПРН) відповідними компонентами освітньої програми (див. дод.)

Затверджено на засіданні вченої ради Уманського державного педагогічного університету імені Павла Тичини (протокол № 1 від 29.08.2017 р.; наказ № 1762 від 31.08.2017 р.).

Керівник проектної групи (гарант освітньої програми) :

Бегас Людмила Дмитрівна – кандидат педагогічних наук, доцент кафедри спеціальної освіти Уманського державного педагогічного університету імені Павла Тичини.

Розробники:

Демченко Ірина Іванівна – доктор педагогічних наук, професор кафедри спеціальної освіти Уманського державного педагогічного університету імені Павла Тичини.

Малишевська Ірина Анатоліївна – кандидат педагогічних наук, доцент кафедри спеціальної освіти Уманського державного педагогічного університету імені Павла Тичини.

4. Матриця відповідності програмних компетентностей компонентам освітньої програми

	ОК1	ОК 2	ОК3	ОК4	ОК5	ОК6	ОК7	ОК8	ОК9	ОК10	ОК11	ОК12	ОК13	ОК14	ОК15	ОК 16	ОК17	ОК18	ОК19	ОК20	ОК21	ОК22	ОК23	ОК24	ОК25	ОК26	ОК27	ОК28	ОК29	ОК30	ОК31	ОК32	ОК33	ОК34	ОК35	ОК36	ОК37	ОК38	ОК39	ОК40		
ЗК1							+		+	+	+				+	+			+	+	+		+	+						+	+	+		+	+			+	+			
ЗК 2	+	+	+		+	+	+		+			+		+	+	+	+	+	+		+	+		+	+					+	+	+		+	+	+	+	+		+	+	
ЗК 3							+	+	+	+	+	+		+	+	+			+		+	+	+	+	+	+	+	+	+				+	+	+	+	+	+	+	+		
ЗК 4		+		+				+			+		+	+	+	+			+	+				+	+	+	+	+	+				+	+		+	+	+	+	+		
ЗК 5							+	+		+			+	+				+	+	+		+						+							+	+						
ЗК 6	+	+	+	+	+	+		+	+					+			+		+	+	+	+	+	+	+	+				+	+	+		+	+	+	+	+	+	+	+	
ЗК 7														+																											+	
ЗК 8						+				+					+			+	+	+	+																			+		
ЗК 9	+					+	+	+	+	+								+	+		+	+								+	+											+
ЗК 10	+	+	+	+	+	+			+											+	+						+		+				+									
ЗК 11	+	+	+		+	+	+			+																	+								+	+	+					
ФК1	+											+							+	+										+			+		+		+	+		+		
ФК2												+								+	+								+											+	+	
ФК3										+									+	+							+	+		+												
ФК4						+														+								+		+						+				+	+	
ФК5						+															+							+		+							+			+	+	
ФК6							+			+																			+													
ФК7										+																		+														
ФК8														+														+														
ФК9																									+	+															+	
ФК 10															+										+	+		+														
ФК 11				+						+	+					+			+														+						+			
ФК 12		+										+																		+												
ФК 13							+			+	+					+																							+		+	
ФК 14													+						+	+							+			+									+		+	

	OK41	OK42	OK43	OK44	OK45	OK46	OK47	OK48	OK49	ББ 1.1	ББ 1.2	ББ 1.3	ББ 1.4	ББ 1.5	ББ 1.6	ББ 1.7	ББ 1.8	ББ 1.9	ББ 1.10	ББ 2.1	ББ 2.2	ББ 2.3	ББ 2.4	ББ 2.5	ББ 2.6	ББ 2.7	ББ 2.8	ББ 2.9	ББ 2.10
ЗК1	+		+	+		+	+	+	+	+						+	+	+	+		+	+	+		+	+	+	+	
ЗК 2	+	+		+		+	+	+	+	+	+	+	+	+				+	+	+		+	+	+		+	+	+	+
ЗК 3	+						+			+		+	+	+	+			+			+		+		+	+			+
ЗК 4	+						+			+	+	+		+	+						+			+		+	+		+
ЗК 5	+	+		+								+	+		+		+			+	+		+			+	+		
ЗК 6	+	+		+		+	+	+	+		+	+		+		+	+	+		+		+		+	+	+	+		+
ЗК 7					+							+		+	+														
ЗК 8							+								+												+	+	+
ЗК 9		+	+			+		+																	+		+		
ЗК 10			+	+		+		+			+	+		+														+	
ЗК 11					+					+	+	+		+	+													+	
ФК1		+	+	+			+		+				+					+	+			+			+			+	
ФК2			+	+				+	+													+							
ФК3		+					+	+						+								+					+	+	
ФК4			+			+	+		+						+			+		+	+						+		
ФК5			+		+	+	+		+			+								+		+							
ФК6							+								+					+		+							+
ФК7		+			+			+									+					+			+				
ФК8				+		+	+				+		+		+														
ФК9			+	+		+														+		+							
ФК 10	+		+			+																			+				
ФК 11										+			+							+									+
ФК 12	+	+	+	+		+		+								+	+												
ФК 13													+							+					+		+	+	
ФК 14										+	+		+			+	+			+				+		+	+	+	

5. Матриця забезпечення програмних результатів навчання (ПРН) відповідними компонентами освітньої програми

	OK1	OK2	OK3	OK4	OK5	OK6	OK7	OK8	OK9	OK10	OK11	OK12	OK13	OK14	OK15	OK16	OK17	OK18	OK19	OK20	OK21	OK22	OK23	OK24	OK25	OK26	OK27	OK28	OK29	OK30	OK31	OK32	OK33	OK34	OK35	OK36	OK37	OK38	OK39	OK40			
ПРН1		+	+	+	+	+			+	+		+	+	+	+	+	+	+	+		+	+	+	+	+	+	+		+		+	+			+	+	+		+				
ПРН2	+						+	+			+	+	+		+	+	+	+	+		+	+			+	+	+	+		+	+	+	+	+	+	+	+	+		+			
ПРН3	+						+	+			+				+	+	+	+	+		+	+		+				+		+		+							+				
ПРН4	+	+	+	+	+	+	+		+	+		+	+	+									+			+	+	+			+	+	+	+	+	+	+	+	+				
ПРН5				+					+				+						+				+						+												+		
ПРН6	+									+	+	+	+		+	+	+	+	+		+	+		+	+			+	+		+	+	+	+	+	+	+	+	+				
ПРН7	+						+			+				+	+		+	+	+		+		+	+	+			+	+		+			+	+	+	+	+	+	+	+		
ПРН8			+							+		+					+		+		+			+	+				+						+								
ПРН9	+									+	+			+						+								+		+		+				+	+	+	+	+	+		
ПРН 10		+	+	+	+	+								+	+	+	+			+	+	+		+					+	+									+				
ПРН 11									+	+		+	+						+								+			+					+								
ПРН 12							+	+			+									+						+		+	+	+				+						+			
ПРН 13	+				+				+				+														+			+								+		+			
ПРН 14						+								+	+			+				+						+		+		+					+			+			
ПРН 15	+	+	+	+	+	+		+	+	+				+						+		+				+	+		+	+		+	+	+	+	+	+	+	+	+	+	+	
ПРН 16			+			+					+			+	+	+						+				+			+	+		+								+			
ПРН 17									+	+										+							+		+					+						+	+		
ПРН 18							+	+				+	+																														
ПРН 19		+		+	+	+		+	+			+		+	+	+	+	+	+	+	+		+	+		+		+	+	+		+							+	+	+	+	
ПРН 20	+			+			+			+		+				+		+	+					+				+			+	+		+									
ПРН 21					+		+	+						+	+						+		+	+	+				+	+	+								+	+			

	OK41	OK42	OK43	OK44	OK45	OK46	OK47	OK48	OK49	BB 1.1	BB 1.2	BB 1.3	BB 1.4	BB 1.5	BB 1.6	BB 1.7	BB 1.8	BB 1.9	BB 1.10	BB 2.1	BB 2.2	BB 2.3	BB 2.4	BB 2.5	BB 2.6	BB 2.7	BB 2.8	BB 2.9	BB 2.10
ПРН1	+		+		+	+	+	+	+	+	+	+	+	+	+	+	+	+	+	+	+	+	+	+	+	+	+	+	+
ПРН2		+	+	+	+	+	+	+	+	+	+	+	+	+	+					+	+	+	+	+	+	+	+	+	+
ПРН3									+				+							+					+				
ПРН4			+		+	+	+			+		+								+			+			+	+	+	+
ПРН5				+		+					+			+					+			+			+		+	+	+
ПРН6		+	+	+				+	+	+	+	+	+	+	+				+	+	+	+	+		+		+	+	+
ПРН7	+	+	+	+	+	+	+	+		+	+		+			+	+		+	+	+	+		+	+	+	+	+	+
ПРН8																													
ПРН9	+	+	+	+	+	+	+	+					+			+	+				+	+	+		+	+	+	+	+
ПРН10				+	+	+	+			+									+		+					+			
ПРН11					+							+		+	+				+						+			+	+
ПРН12	+					+				+						+	+			+			+	+					
ПРН13									+										+										
ПРН14	+	+		+	+	+	+	+	+	+	+		+	+	+	+	+	+	+		+		+	+	+	+	+		+
ПРН15						+	+	+				+	+	+						+	+	+			+	+		+	
ПРН16	+	+		+			+	+	+	+	+			+	+	+	+	+	+		+	+	+	+	+				+
ПРН17			+		+	+	+		+			+	+			+					+		+					+	
ПРН18			+		+			+			+		+	+					+	+					+			+	
ПРН19				+	+		+			+			+	+							+	+		+				+	
ПРН20	+	+	+	+	+				+		+	+		+	+	+	+				+	+		+	+		+		+
ПРН21			+		+			+			+		+	+						+	+			+	+	+		+	